

МОТОР-НАСОС В СБОРЕ - ЗАПЧАСТИ ДЛЯ ГИДРОБОРТОВ ZEPPO

1024-3,2-SW-B МОТОР-НАСОС 2,0 кВт, 24В, 3,2 см.

КОМПЛЕКТАЦИЯ:

- 21242TL Электродвигатель MB1024 2,0 кВт, 24В, 2300 об/мин, S2 1,5 мин, термореле, без вентилятора.
- 31213TL Насос шестеренный НФКТ Р17 левого вращения, 3,2см, шлиц, 650-4500 об/мин, Рном.250Бар.
- 32536TL Реле пусковое SU60-2119Р 24В,100А.
- В Кронштейн крепления двигателя.



Рисунок 1.1 Электродвигатель в сборе с насосом



Рисунок 1.2 Схема подключения



Официальный дилер HIAB в Республике Беларусь

ООО «Гидроадвентис»

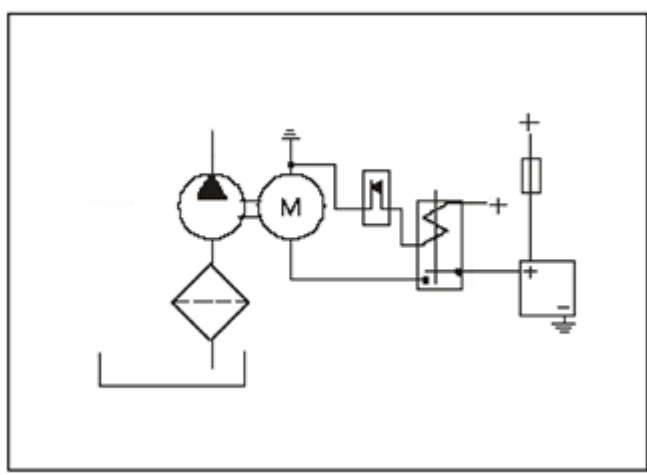
Минск, Игуменский тракт, д. 20 офис 2Н

Т.+375 17 3470606

www.hiab-bel.com

info@hiab-bel.com